

MONTAGE-INSTRUCTIE
MONTAGEANLEITUNG
INSTRUCTION DE MONTAGE

BASIC BED
BETT BASIC
LIT BASIC



Lundia®

1

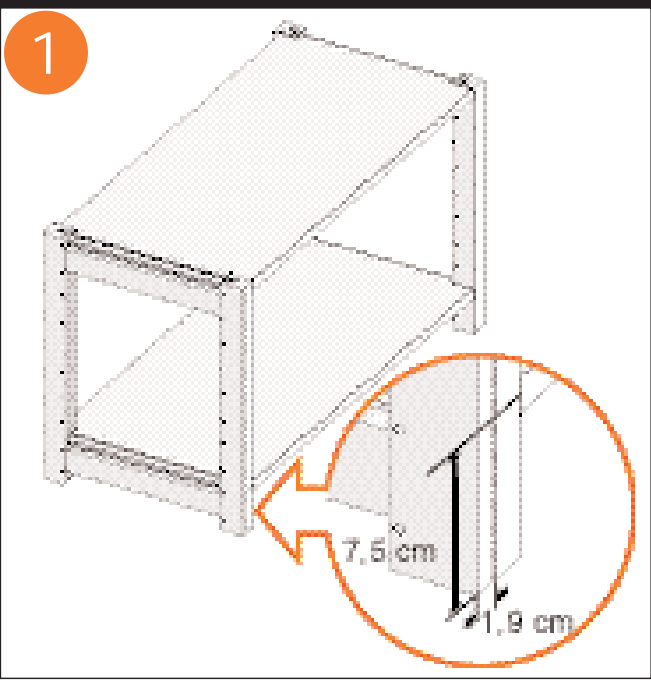

- Zet aan de achterkant een verticale lijn op het zijstuk op 1,9 cm vanaf de buitenkant.
- Zet op 7,5 cm vanaf de onderkant een horizontale lijn op beide zijstukken.

- Brengen Sie an der Rückseite 1,9 cm von der Außenkante entfernt eine vertikale Linie auf dem Ständer an.
- Brengen Sie 7,5 cm von der Unterkante entfernt eine horizontale Linie auf beiden Ständern an.

- Dessinez à l'arrière une ligne verticale sur l'échelle à 1,9 cm à partir de l'extérieur.
- Dessinez une ligne horizontale sur les deux échelles à 7,5 cm à partir du bas.

Het basic bed is verkrijgbaar in diverse breedtes, lengtes en hoogtes. Onder het bed op kajuthoogte kunnen kastjes van 48 cm hoog gemonteerd worden.

- Monteer het Basic bed met twee personen.
- Controleer of u alle bestelde onderdelen heeft gekregen.

- Als u geen kajuitbed heeft, begin dan bij stap 5.
- Kajuitbed: Monteer kastunits van 48 cm hoog. Volg hiervoor de montage-instructies voor de basiskast, deuren en laden.
- **Let op!** Bij kastunits onder het kajuitbed monteert u de achterwandpanelen zonder dorpel. Plaats de achterwandpanelen zoals hiernaast wordt beschreven.

Das Bett Basic ist in verschiedenen Breiten, Längen und Höhen erhältlich. Unter dem Bett in Kajüthenhöhe können 48 cm hohe Regaleinheiten montiert werden.

- Montieren Sie das Bett mit zwei Personen.
- Kontrollieren Sie, ob alle bestellten Teile vorhanden sind.

- Wenn Sie kein Kajütenbett haben, beginnen Sie dann bei Schritt 5.
- Kajütenbett: Montieren Sie Regaleinheiten von 48 cm Höhe. Folgen Sie hierzu der Montageanleitung für Basis-Schrank, Türen und Schubladen.
- **Achtung!** Bei Regaleinheiten unter dem Kajütenbett montieren Sie die Rückwände ohne Riegel. Bringen Sie die Rückwände gemäß nebenstehender Abbildung an.

Il existe diverses largeurs, longueurs et hauteurs pour le lit basic. Sous le lit à hauteur bateau, il est possible de monter des petites armoires de 48 cm de haut.

- Demandez l'aide d'une autre personne pour assembler le lit Basic.
- Contrôlez si vous avez obtenu toutes les pièces commandées.

- Si vous n'avez pas de lit-bateau, commencez au point 5.
- Lit-bateau : Montez les petites armoires de 48 cm de haut. Pour ce faire, suivez les instructions de montage concernant l'armoire basic, les portes et les tiroirs.
- **Attention :** En cas d'armoires sous le lit-bateau, montez les parois de fond sans traverse. Placez les panneaux de fond comme décrit ci-après.

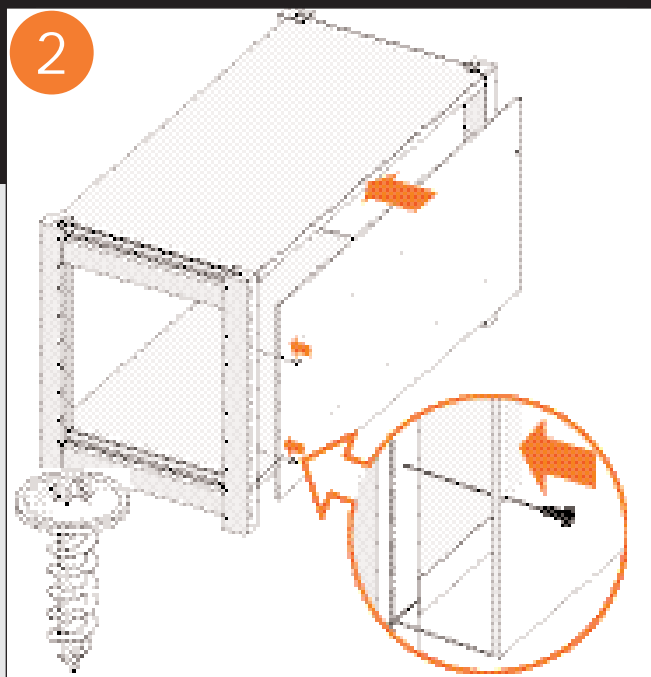

- Plaats het achterwandpaneel tegen de afgetekende lijnen
- Schroef het achterwandpaneel aan één zijstuk vast.

- Bringen Sie die Rückwand an den Markierungen an.
- Schrauben Sie die Rückwand an einem Ständer fest.

- Placez le panneau de fond contre les lignes dessinées.
- Vissez le panneau de fond à une échelle.

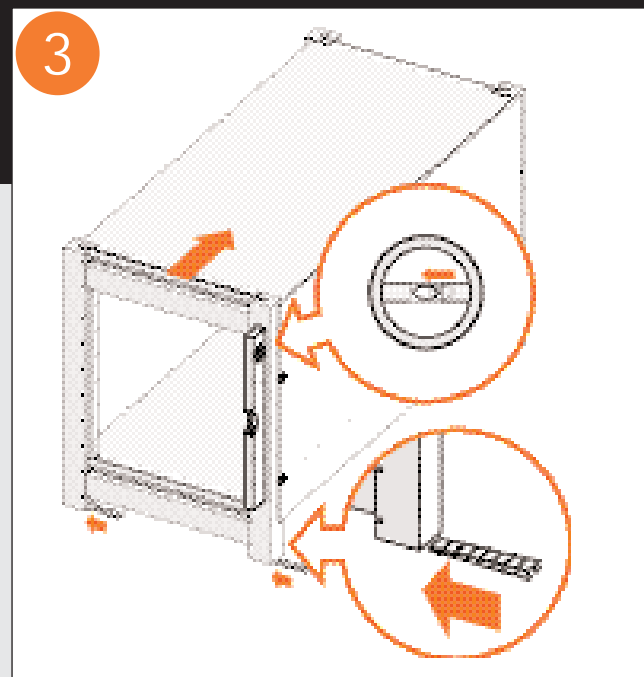

- Houd de waterpas verticaal tegen het zijstuk en zet de kast met wiggen waterpas.

- Halten Sie die Wasserwaage vertikal gegen den Ständer und stellen Sie das Regal mit Keilen lotrecht auf.

- Maintenez le niveau verticalement contre l'échelle et effectuez la mise de niveau de l'armoire avec les cales.

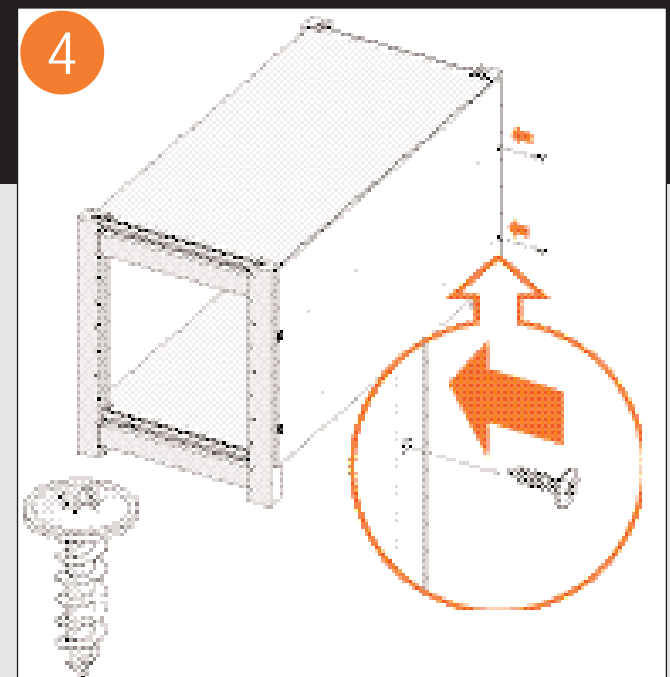

- Duw het achterwandpaneel goed tegen het zijstuk en zet de overige schroeven vast.
- Herhaal deze stappen voor de andere kastunits.

- Monteer het basic bed om de kastjes heen.
- Drücken Sie die Rückwand fest gegen den Ständer und ziehen Sie die übrigen Schrauben fest an.
- Wiederholen Sie diese Schritte für die übrigen Regaleinheiten.
- Montieren Sie das Bett um die Regale herum.

- Pressez correctement le panneau de fond contre l'échelle et vissez les autres vis.
- Répétez ces étapes pour les autres petites armoires.
- Montez le lit basic autour des petites armoires.

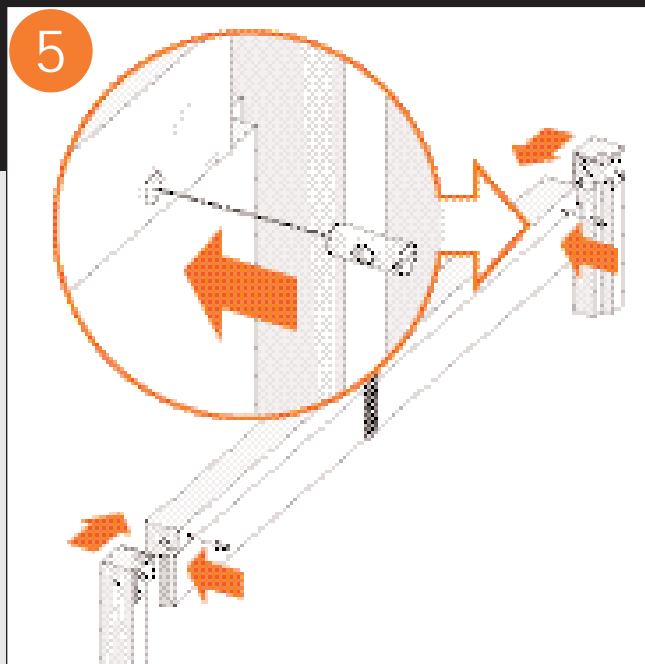

Omranding

- Plaats de dwarsmoeren zover mogelijk in de gaten van het hoofdeinde, met de sleuf horizontaal.
- Plaats het hoofdeinde tegen de poten.

Umrandung

- Montieren Sie die Quermuttern soweit wie möglich in den Löchern des Kopfendes, die Schlitz der Quermuttern müssen waagrecht sein.
- Stellen Sie das Kopfende gegen die Füße.

Cadre

- Introduisez les boulons de traverse le plus profondément possible dans les trous de la tête du lit, la rainure étant orientée horizontalement.
- Placez la tête du lit contre les pieds.

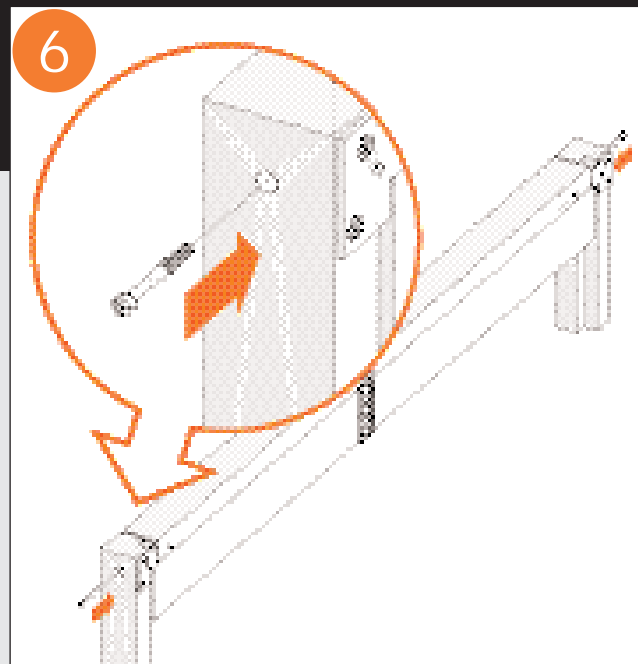

- Draai de inbusbout door de poten heen vast in de dwarsmoeren.
- Herhaal deze stappen voor het voeteneinde.

- Ziehen Sie die Innensechskantschraube durch die Füße in den Quermuttern fest.
- Wiederholen Sie diese Schritte für das Fußende.

- Vissez le boulon à six pans dans les boulons de traverse en traversant les pieds.
- Répétez ces étapes pour le pied du lit.

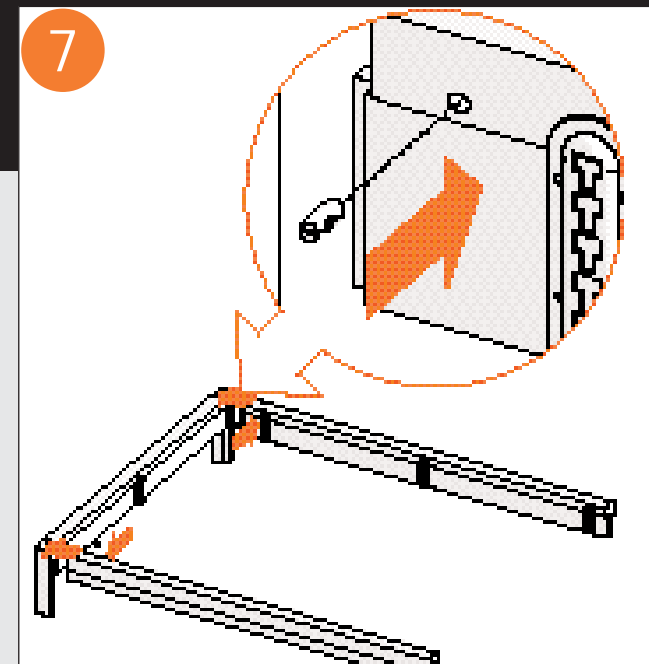

- Plaats de dwarsmoeren zover mogelijk in de gaten van de bedzijden, met de sleuf horizontaal.
- Plaats de bedzijden tegen de poten.

- Montieren Sie die Quermuttern soweit wie möglich in den Löchern der Bettseiten, die Schlitz der Quermuttern müssen waagrecht sein.
- Stellen Sie die Bettseiten gegen die Füße.

- Introduisez les boulons de traverse le plus profondément possible dans les trous situés sur les côtés du lit, la rainure étant orientée horizontalement.
- Placez les côtés du lit contre les pieds.

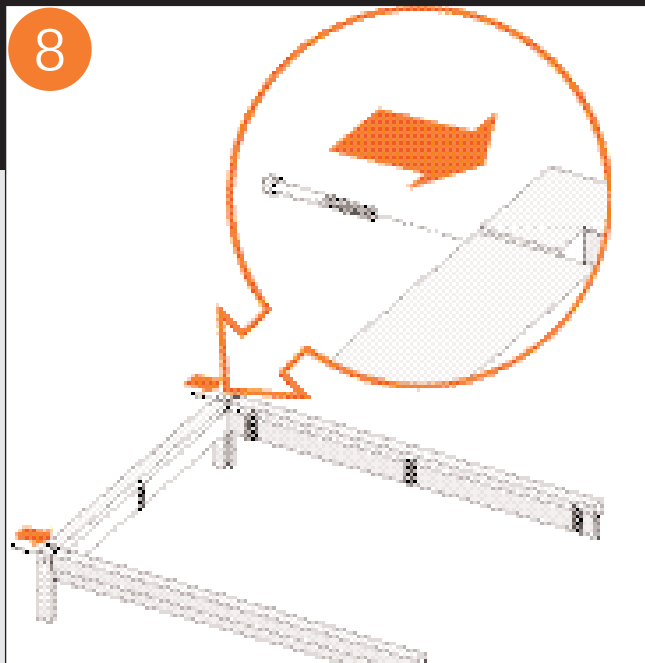

- Draai de inbusbout door de poot heen vast in de dwarsmoeren.
- Herhaal dit voor de andere kant.

- Ziehen Sie die Innensechskantschraube durch den Fuß in den Quermuttern fest.
- Wiederholen Sie das für die andere Seite.

- Vissez le boulon à six pans dans les boulons de traverse en traversant le pied.
- Répétez ces étapes pour l'autre côté du lit.

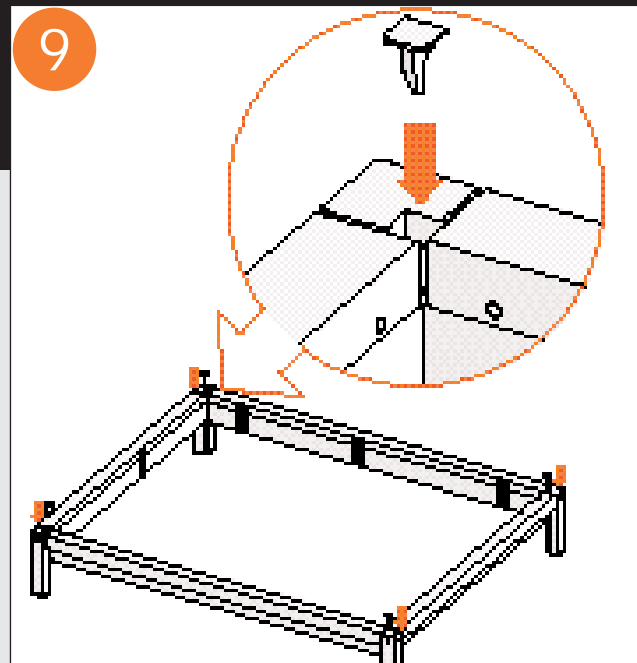

- Steek de afdekplaatjes in de uitsparing in de poten.
- Als u een bedachterwand heeft, plaatst u bij het hoofdeinde geen afdekplaatjes.

- Stecken Sie die Abdeckplatten in die Aussparungen in den Füßen.
- Wenn Sie eine Betrückwand haben, sind am Kopfende keine Abdeckplatten anzubringen.

- Introduisez les caches dans l'entaille située dans les pieds.
- En cas de lit avec tête de lit, ne placez pas de caches à la tête du lit.

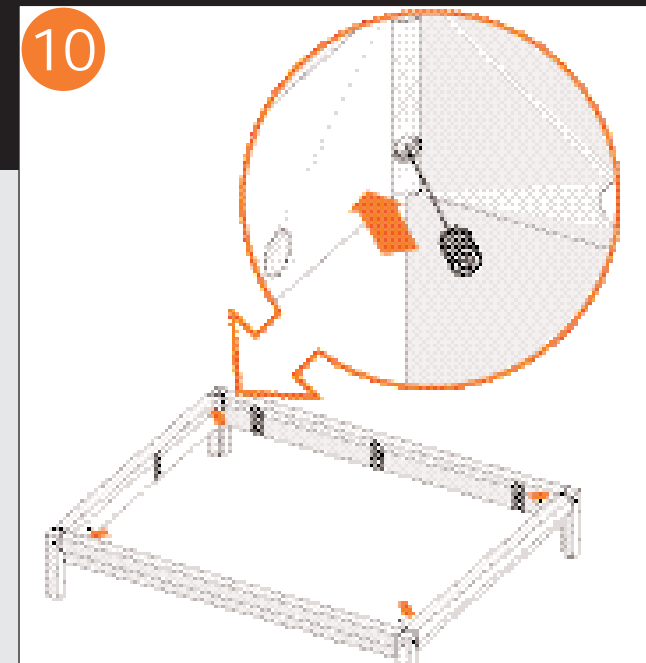

- Draai ter plaatse van een afdekplaatje de inbusboutjes vast in de poten.

- Ziehen Sie die Innensechskantschrauben bei einer Abdeckplatte in den Füßen fest an.

- Vissez à l'endroit du cache les boulons à six pans dans les pieds.

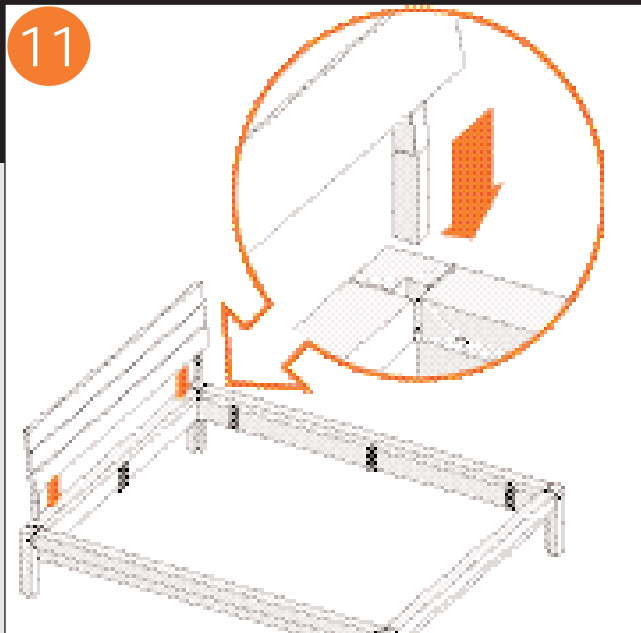

Plaatsen bedachterwand

- Plaats de bedachterwand in de uitsparingen van de poten. Draai eventueel de schroeven in de buizen iets los. Zet ze na het plaatsen weer vast.

Anbringen der Betrückwand

- Bringen Sie die Betrückwand in den Aussparungen der Füße an. Lösen Sie eventuell die Schrauben etwas. Anschließend wieder fest anziehen.

Placement de la tête de lit

- Placez la tête de lit dans les entailles situées dans les pieds. Dévissez éventuellement les vis dans les tubes. Après placement, vissez-les de nouveau.

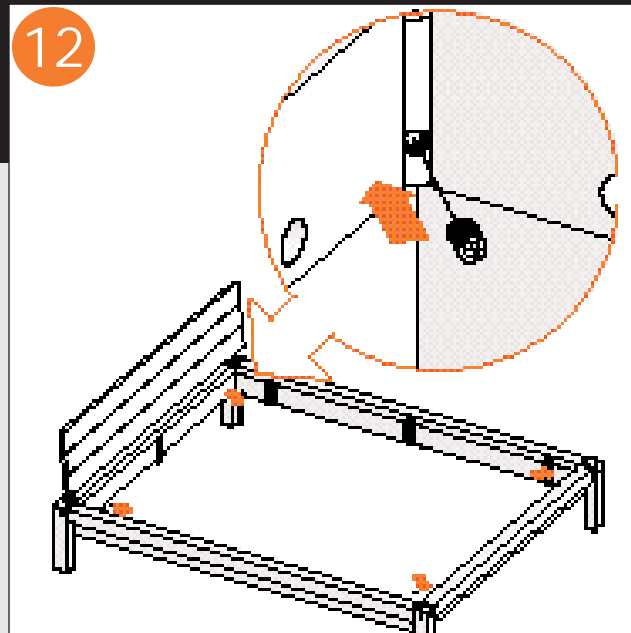

- Draai de inbusboutjes vast in de poten bij de bedachterwand.

- Ziehen Sie die Innensechskantschrauben in den Füßen bei der Betrückwand fest an.

- Vissez les boulons à six pans dans les pieds situés auprès de la tête de lit.

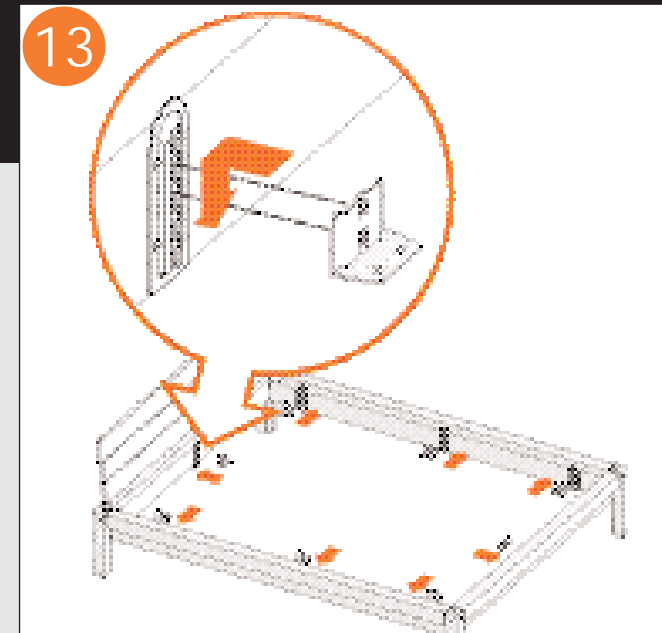

Plaatsen bodemdragers

- Plaats de bodemdragers op de gewenste hoogte in de bevestigingsplaten. Druk ze goed aan. Houd rekening met de hoogte van de bedbodem en van de matras.

Montage der Lattenrostauflagen

- Montieren Sie die Lattenrostauflagen in der gewünschten Höhe in den Befestigungsplatten. Gut andrücken. Die Höhe des Lattenrosts und der Matratze ist zu berücksichtigen.

Placement des supports à sommier

- Placez les supports à sommier à hauteur souhaitée dans les plaques de fixation en appuyant bien dessus. Tenez compte de la hauteur du sommier et du matelas.

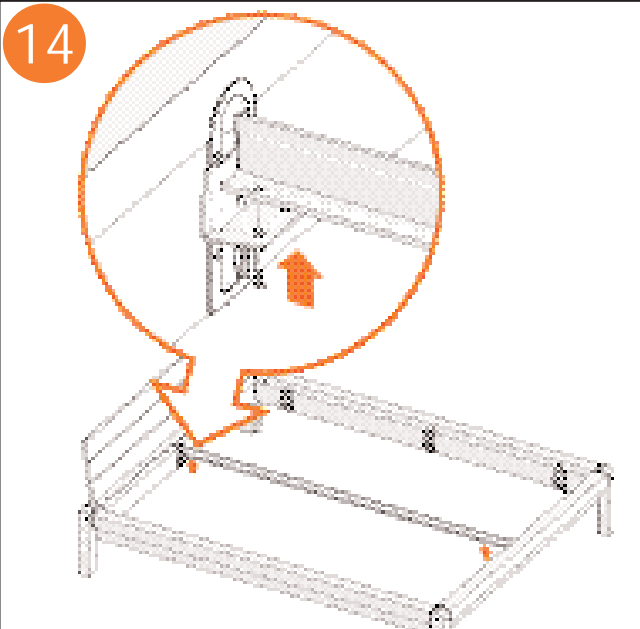

Middendrager

- Bevestig bij een bed van 140, 160 en 180 cm breed de middendrager op de bodemdragers.
- Draai de middendrager per uiteinde met één boutje vast aan de bodemdrager.

Mittelträger

- Befestigen Sie bei einem Bett von 140, 160 und 180 cm Breite den Mittelträger auf den Lattenrostauflagen.
- Befestigen Sie den Mittelträger an den Enden mit einer Schraube am Bodenträger.

Support central

- En cas de lit de 140, 160 et 180 cm de large, fixez le support central sur les supports du sommier.
- Fixez le support central au support à sommier à l'aide d'un boulon. Ceci pour chaque extrémité.

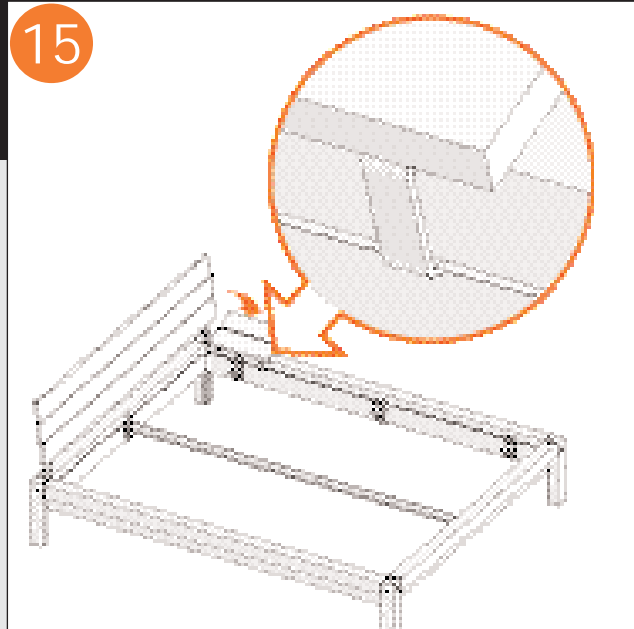

Bedtafeltje

- Haak het bedtafeltje in de sleuf in de bedzijden.
- Kantel het tafeltje horizontaal; (de rubber dop valt over de bedrand).

Bettisch

- Haken Sie den Bettisch in den Schlitz der Bettseiten.
- Kippen Sie den Tisch in waagerechte Stellung (der Gummiclip fällt über den Bettrand).

Table de chevet

- Accrochez la table de chevet dans la rainure des côtés du lit.
- Inclinez la table horizontalement ; (la fixation en caoutchouc tombe sur le bord du lit).

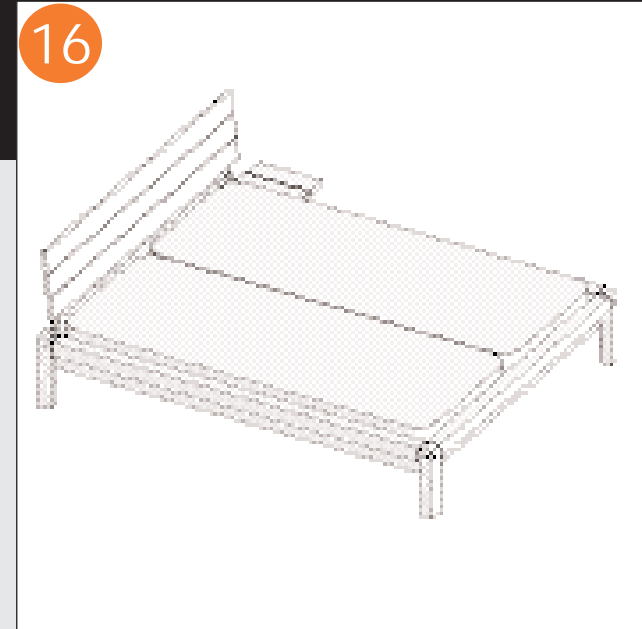

- Plaats de bedbodem en de matras in het bed. (Zorg dat de bedbodem goed op de bodemdragers en de middendrager rust.)

- Legen Sie den Lattenrost und die Matratze ins Bett. (Sorgen Sie dafür, dass der Lattenrost gut auf den Lattenrostauflagen und dem Mittelträger liegt.)

- Placez le sommier du lit et le matelas dans le lit. (Veillez à ce que le sommier repose bien sur les supports à sommier et le support central.)